



MERCURIO



Raspador Secundário Mercúrio

Raspador secundário de lâmina curva com
tensionadores automáticos

Por que escolher o raspador da Mercúrio?

Uma inovação tecnológica única no mercado, trazemos um sistema engenhoso que se adapta a sua correia. Nosso raspador secundário possui uma lâmina com dois insertos que trabalham como alavancas, transferindo as pressões externas laterais para uma pressão central aumentada. Portanto, o raspador adapta-se automaticamente e compensa continuamente o seu desgaste. Isto garante máxima eficiência e vida útil, com manutenção mínima. Os recursos padrão incluem carboneto de tungstênio 3x15mm de alta qualidade 93 HRa.

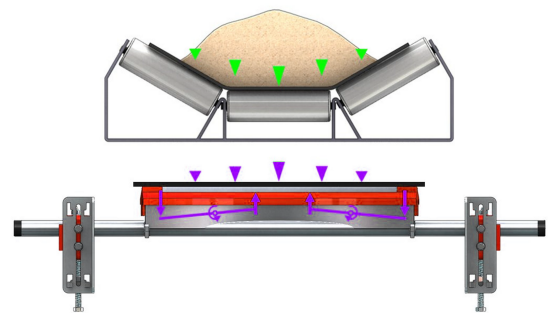
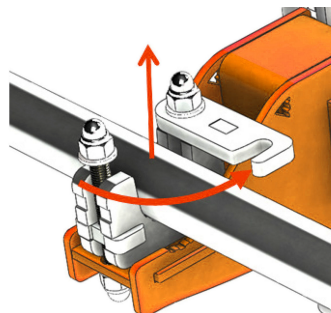
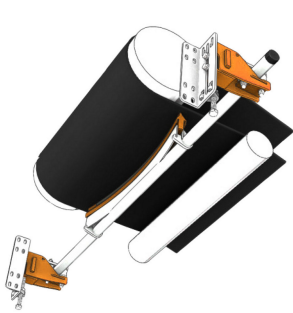

- Instalação simples
- Design anti obstrução
- Manutenção mínima
- Rolamento e abertura rápida
- Partes metálicas galvanizadas
- Desempenho de limpeza alto
- Lâmina curva fixada sem necessidade de ajuste
- Poucos parafusos
- Barra de pressão retrátil
- Amortecedores e sistema anti-retorno

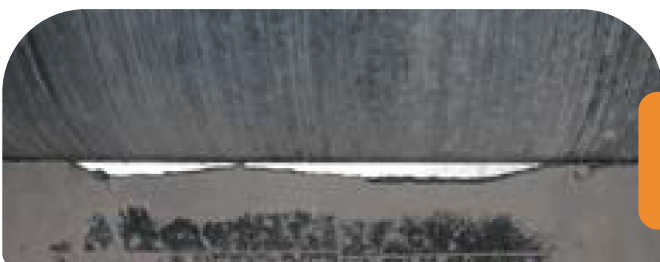

As lâminas únicas comuns no mercado não conseguem se adaptar ao perfil da correia.

Acessórios

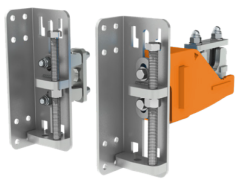

Chave ajuste de pressão especial

Permite que o ajuste de pressão do raspador seja feita de cima e de acordo com o ângulo local.



Chave multifuncional

Executa todas as funções necessárias para manipulação e regulação do raspador.



Anel de deslocamento

Maior flexibilidade na instalação do seu raspador, permite cortar e soldar o tubo de suporte para reposicionar a área

Características Gerais

Qualidade da lâmina:	Carbeto de tungstênio: 93 HRA 3X15mm ou Carbeto de tungstênio: 93 HRA 5x20mm - Versão para aplicações pesadas
Posição de trabalho:	Ângulo de raspagem = 90° na tangente
Tratamento da superfície:	Todas as peças de aço galvanizado A2 com parafusos de aço inoxidável
Temperatura:	0° / + 100° C
Intervalo de PH	3 a 11
Velocidade máxima	Padrão 1 direção = 3 m/s Aplicações pesadas 1 direção = 5 m/s
Evite exposição a:	Impacto e grampos sobre o carbeto de tungstênio Vapor quente: qualidade especial disponível Atmosfera corrosiva: estrutura em aço inoxidável disponível Sujeira descontrolada sobre o raspador

Largura da correia (mm)	400	500	650	800	1000	1200	1400	1600	1800	2000	2200
Largura da raspagem padrão (mm)	400	500	630	750	950	1150	1300				
Largura do tungstênio padrão (mm)	315	395	520	640	800	960	1120				
Largura raspagem aplicações pesadas (mm)					950	1150	1300	1500	1700	1900	2100
Largura do tungstênio aplicações pesadas (mm)						1040	1200	1400	1600	1800	2000

Para raspadores com largura de atuação acima de 2200mm, fabricação customizada.

Jundiaí/SP

Rua José Spina, 10
Jundiainópolis - Jundiaí, SP
Tel.: +55 11 4588-6688 | +55 11 2136-6688

Unidade Marabá

Distrito Industrial Marabá - Marabá, PA
Tel.: +55 94 2101 1934

CDM

Fazgran - Jundiaí, SP
Tel.: +55 11 4588-6688 | +55 11 2136-6688

Mercurio Conveyor Belt Chile

Providencia - Santiago, Chile
Tel.: +562 2 714 8739

Mercurio Conveyor Belt Peru

Lima - Peru
Tel.: +51 934 164 365

Mercurio Conveyor Belt México

Águas Calientes - México
Tel.: +52 449 906 8658

**Nossas
Unidades**